

Date 日付 2022/7/2

Condition 路面  Carpet カーペット  Asphalt アスファルト

Track コース MINI ONE サーキット (福井県坂井市)

Traction 路面グリップ High 高い Medium 普通 Low 低い

Driver ドライバー Takashi Kato

Temperature 気温 °C Humidity 湿度 %

Track Situation 路面状況  Flat フラット  Bump バンピー

Track Size トラックサイズ  Small  Medium  Large  X-Large

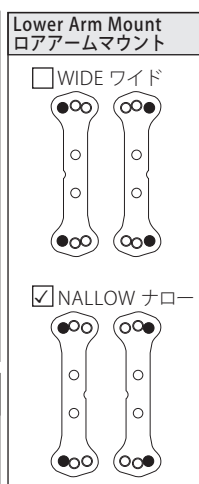
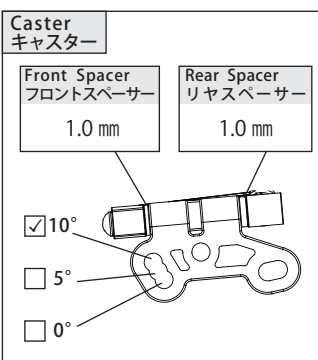
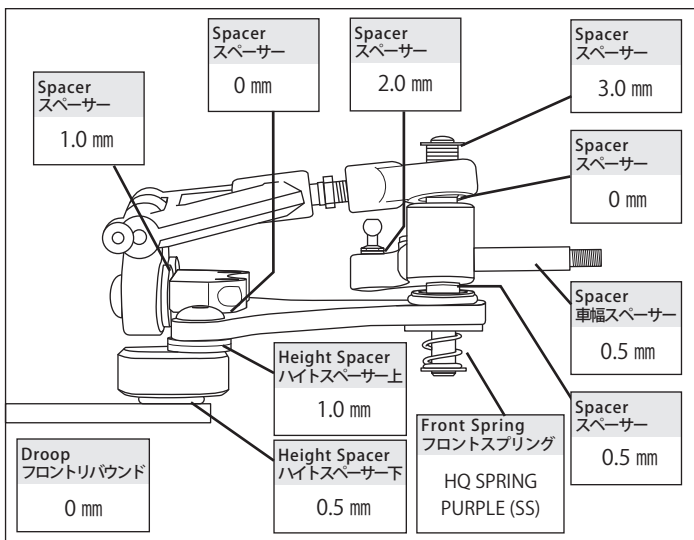

- Kingpin Oil キングピンオイル
- HQ KINGPIN OIL MEDIUM
- Upper Arm アッパーアーム
- AK12C 標準 (Standard)
- Upper Arm Block アッパーアームブロック
- AK12C 標準 (Standard)
- Lower Arm ロアアーム
- AK12C 標準 (Standard)
- Steering Block ステアリングブロック
- AK12C 標準 (Standard)

Camber キャンバー 1.0°

Toe Angle トー角 Out 0.5°

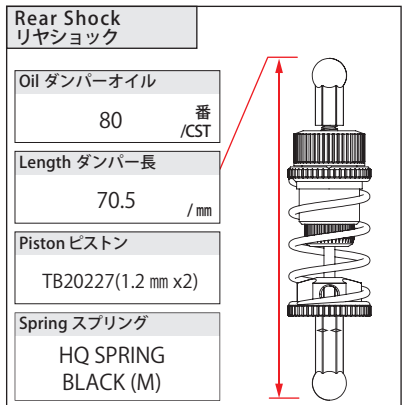

Ride Height ライドハイト

- 0 mm
- 0.25 mm
- 0.5 mm
- 0.75 mm
- 1.0 mm
- 1.25 mm
- 1.5 mm
- 1.75 mm

穴位置 Hole Position

- 上 / Top
- 下 / Bottom

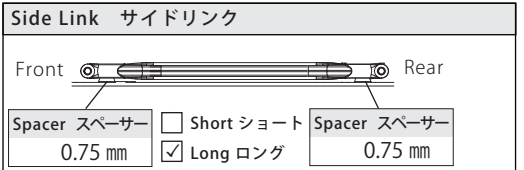
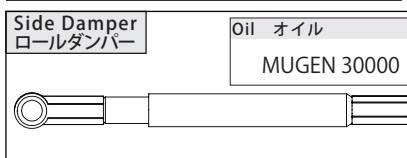
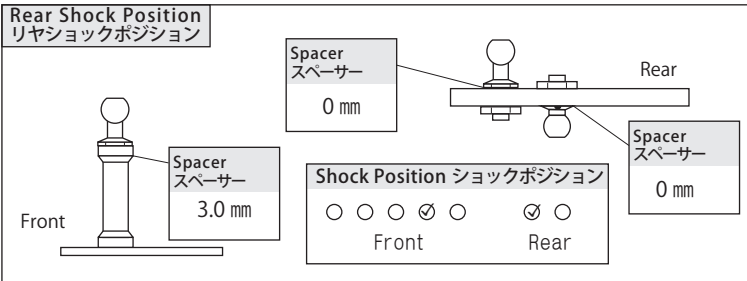

Diff Setting デフセッティング

- SOLID ソリッド
- Ball Diff ボールデフ

Hard 硬い

Soft 軽い

Ride Height 車高

Front フロント	Center センター	Rear リヤ
3.8 /mm	3.8 /mm	3.8 /mm

Moter モーター / Timing 進角 MUCHMORE FLETA ZX21.5T ER / 21XR

Spur Gear スパーギア / Pinion Gear ピニオンギヤ 64P 86T / 64P 44T

Battery バッテリー TRION 3800HV

Electric Speed Controller スピードコントローラー HW

Body ボディ TeamBomber LMP-KETTER (UL 0.4 mm) 38 mm

Body Mount Position ボディマウントポジション

Front  Rear

Transmitter 送信機 SANWA M17

Receiver 受信機 SANWA RX-492

Servo サーボ SANWA PGS-HR (Type2)

Servohorn サーボホーン XRAY

Main Chassis メインシャシー Carbon 2.5 mm 標準 (Standard)

Lower Brace ロアブレース Carbon 2.5 mm 標準 (Standard)

Back Plate バックプレート TB20205 (Soft)

Tread トレッド

Front フロント	Rear リヤ
168 /mm	171.5 /mm

Front フロント

Tire タイヤ TeamBomber HQ TIRE ORANGE MH

Diameter 直径 41.0 mm

Wheel ホイール YOKOMO YELLOW

Tire Treatment トラクション Mighty gripper V3 RED

Additive Area 塗り巾

FL	FR

Time 時間 3 Minute

Rear リヤ

Tire タイヤ TeamBomber HQ TIRE ORANGE M

Diameter 直径 42.3 mm

Wheel ホイール YOKOMO YELLOW

Tire Treatment トラクション Mighty gripper V3 RED

Additive Area 塗り巾

RL	RR

Time 時間 40 Minute

MEMO メモ TB20233U 軽量スプリングリテーナー (2mmオフセット) ※SQUARE 製チタンビスセット使用  
 TB20230 チタンコートダンパーシャフト TB60024 リップスボイラー 2mm 追加  
 TB20264 フロントサスマウントプレート  
 TB20265 アルミ製リヤホイールビス  
 TB20267 3D ボディバンパー  
 TB20268 HQ フロントスプリングリテーナー